

İMAR VE BAYINDIRLIK KOMİSYONU RAPORU

İmar ve Bayındırlık Komisyonumuzun 27.01.2015 tarihinde yapmış olduğu toplantısında, Yoncalı Mahallesi, 50.K.1.A pafta, 161 ada bölgesinde ilave nazım imar planı, dosyası incelendi, yapılan görüşmeler sonucunda;

Çevre ve Şehircilik İl Müdürlüğü'nün 03.12.2014 tarih, 6846 sayılı yazısı etüd edilmiştir. Belediye Meclisinin 06.05.2014 tarih, 130 sayılı kararı ile onaylanan imar planı değişikliğine ilişkin olarak; Çevre ve Şehircilik Bakanlığı Mekansal Planlama Genel Müdürlüğü'nün 2013/17 sayılı Genelge'si kapsamında dosyasında yapılan incelemede üst ölçekli planının bulunmadığı; söz konusu eksikliklerin ve gerekli düzeltmelerin ivedilikle yapılması gerektiği belirtilmektedir. Belediye Meclisinin 06.05.2014 tarih, 130 sayılı kararı ile; Yoncalı, 50.K.1.A pafta, 161 ada, 1 parselde bulunan Ayrık nizam 2 kat konut lejandlı alanın Otel Tesisleri Alanına dönüştürülmesine yönelik uygulama imar planı değişikliği onaylanmıştır. Söz konusu alanda nazım imar planı bulunmamaktadır. Yoncalı Mahallesi, 50.K.1.A pafta, 161 ada, 1 parselde uygulama imar planı değişikliği yapılan alan ve çevresini gösterecek şekilde hazırlanan 1/5000 ölçekli ilave nazım imar planı, uygun görülmüş olup; **3194 Sayılı İmar Kanunu'nun 8b maddesi uyarınca onaylanması** hususunu,

Bilgilerinize arz ederiz.

Cafer Cihat CEYLAN
Başkan

Banu AKALINOĞLU
Raportör

Muhammed İkbâl GÜNDEM

Serda BAL YILDIZ

SerdaBal

Yusuf SÖKMEN

YusufSokmen

21

TURİZM TESİS ALANI

E = 0.90
H: 11.00 (max 3 kat)

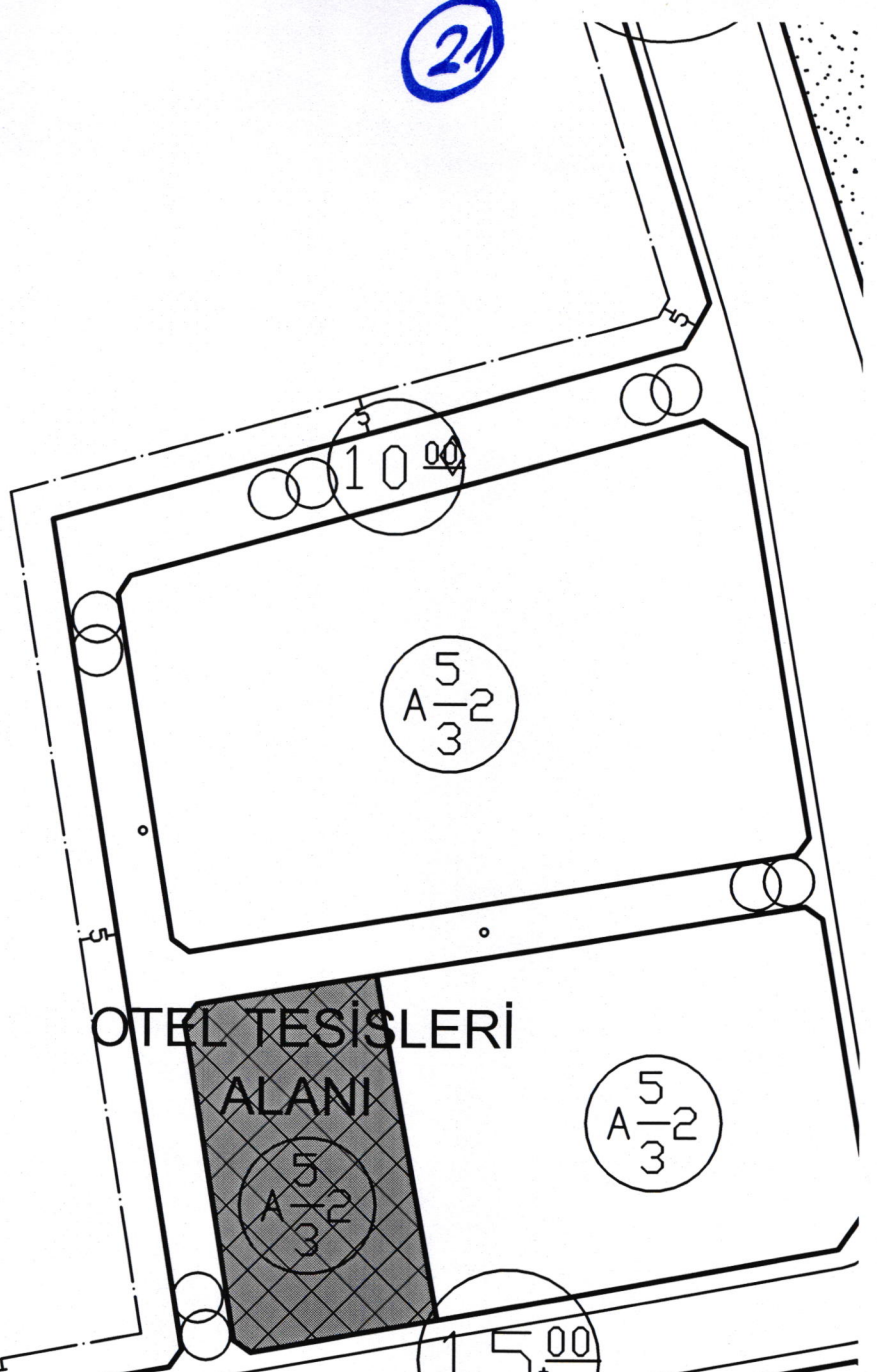
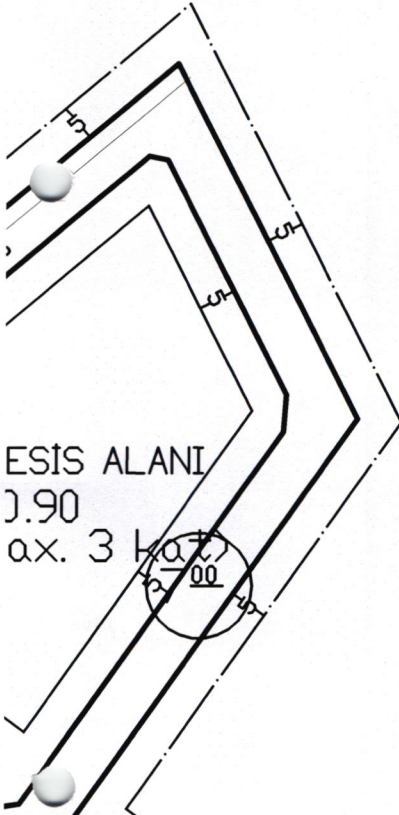

OTEL TESİSLERİ ALANI

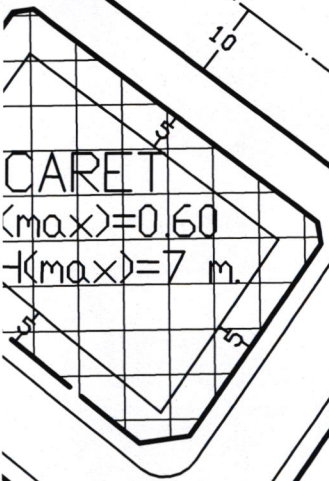

BELEDİYE HİZMET ALANI